

HSMWORKS

Die CAM-Lösung für SolidWorks

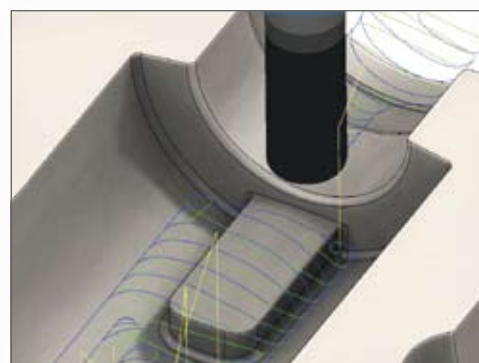

www.hsmworks.com
www.hsmworks.de

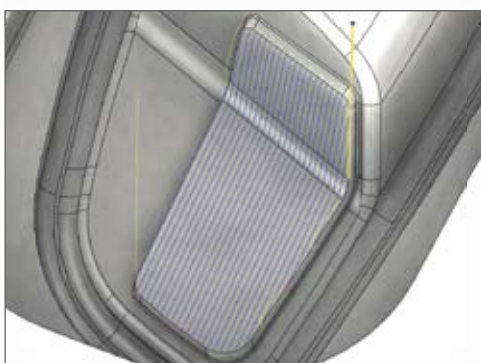
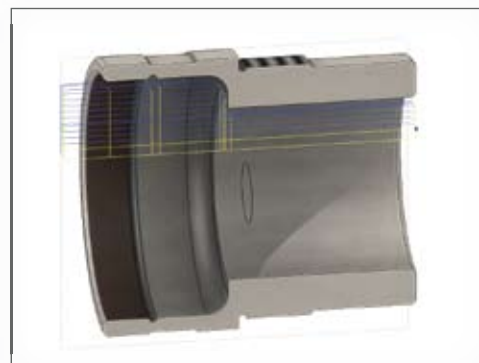
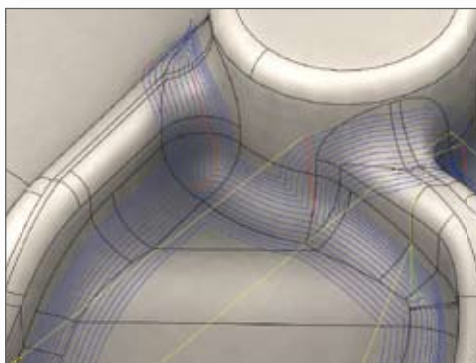
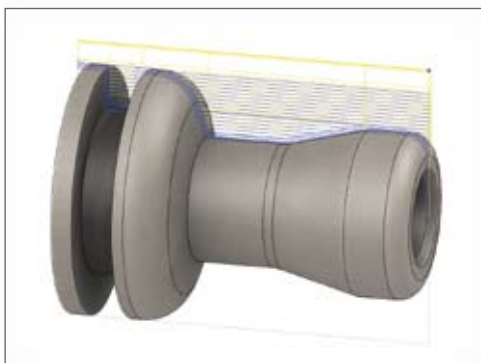
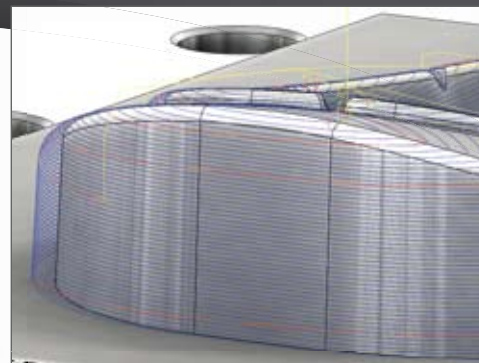
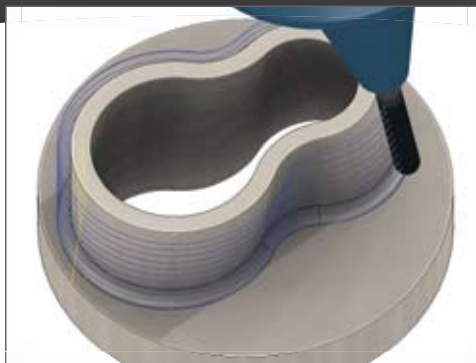
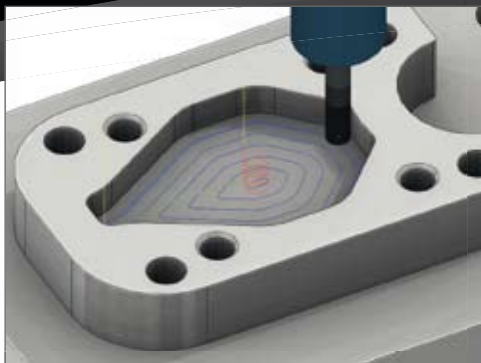

Das wahre SolidWorks® Erlebnis

HSMWorks ist von Grund auf entwickelt worden, um in SolidWorks zu arbeiten, somit stellt HSMWorks eine logische Erweiterung der parametrischen SolidWorks Baugruppen Umgebung für den CAM Bereich dar. Erfahrene SolidWorks-Anwender werden sich wie zu Hause fühlen und schnell in der Lage sein, mit HSMWorks qualitativ hochwertige Werkzeugwege, innerhalb von Minuten, zu erzeugen.

Neue Anwender werden von den unübertroffenen 2D- und 3D-CAD-Funktionen, die SolidWorks bietet, profitieren. Sie können ihre über den CAM-Prozess erworbenen Kenntnisse schnell und einfach erweitern. Dies führt zu einer verbesserten Qualität und einem hochwertigerem Design sowie einer Verkürzung der Produktions- und Entwicklungszeiten.

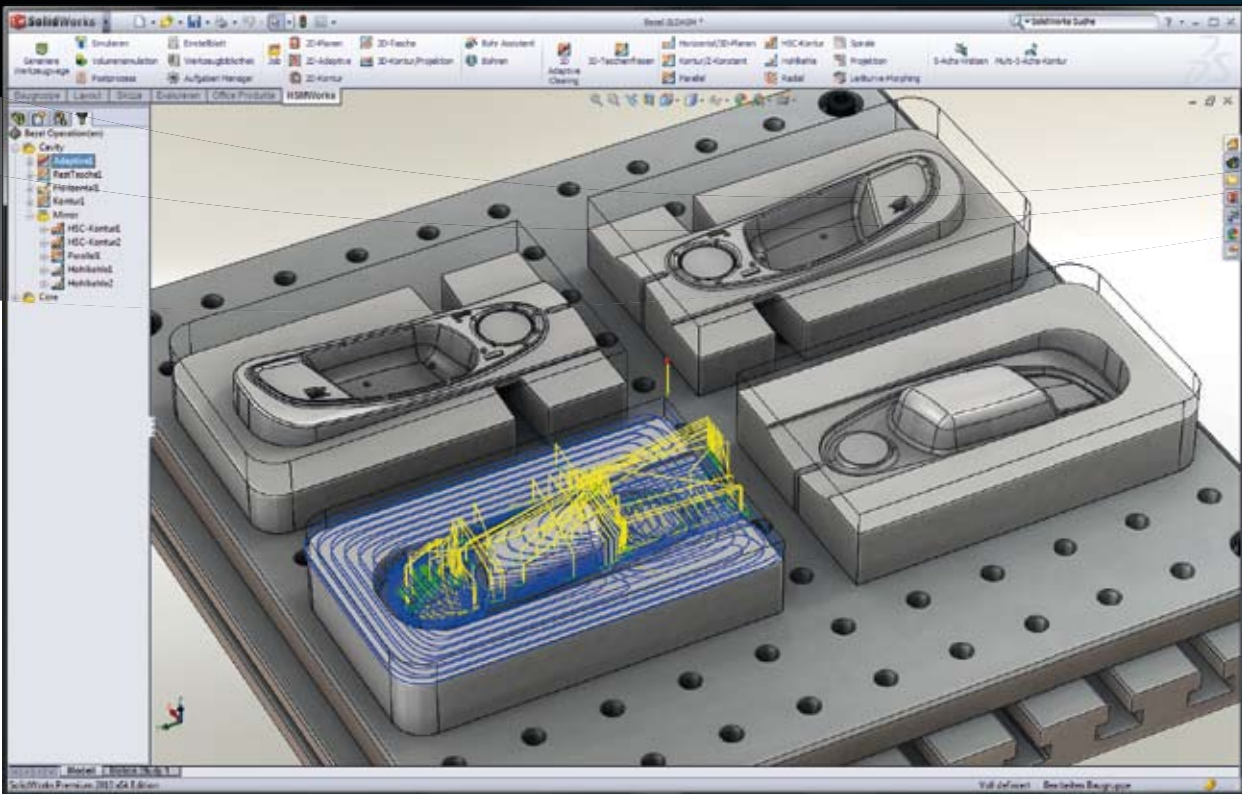

HSMWorks lässt sich direkt in die SolidWorks® 3D Design-Software einbinden und bietet eine einheitliche Benutzeroberfläche für CAD und CAM

Qualitativ hochwertigste Werkzeugwege

HSMWorks ist entwickelt worden, um glatte und effiziente Werkzeugwege zu erzeugen sowie eine Verringerung der Bearbeitungszeiten zu erzielen. Verbesserte Oberflächengüte, weniger Werkzeugverschleiß und eine Verlängerung der Lebensdauer der Werkzeugmaschinen ist das positive Ergebnis.

HSMWorks bietet neueste Werkzeugweg Strategien wie das Adaptive Clearing. Bei dieser Schruppstrategie wird die Bearbeitungszeit mit einem Faktor von 4 oder mehr im Vergleich zum herkömmlichen Schruppen reduziert. Eine Erhöhung der Werkzeugstandzeit, je nach Härte des Materials, bis zum 10-fachen ist die logische Konsequenz.

HSMWorks umfasst alle konventionellen Bearbeitungs-Strategien, einschließlich Parallel, Kontur, Tasche und Hohlkehle, welche den meisten CAM-Anwendern vertraut sind. HSMWorks verwendet diese Strategien durch die Generierung weiterer reibungsloser Verknüpfungen von Bewegungen. Die Bearbeitungszeiten werden verringert, die Standzeiten von Werkzeug und Maschine erhöht.



Multi-Kern / Mehrfach-Prozessor unterstützt Echte 64-Bit Anwendung

Modernste Systemarchitektur

HSMWorks nutzt die neuesten Technologien, wie native 64-Bit-Unterstützung für Benutzer der 64-Bit-Version von SolidWorks. Dies führt zu einer überlegenen Performance, vor allem bei Arbeiten an großen oder komplexen Bauteilen.



- ✓ Mehrfach-Kern
- ✓ Mehrfach-Prozessor
- ✓ Hyper-Threading
- ✓ 64-bit

HSMWorks ist dafür ausgelegt, die Vorteile der neuesten Workstation Technologien, einschließlich 4 - 24 Kerne Systeme, zu nutzen. Multi-Prozessor und Multi-Kern-Unterstützung beschleunigt die Generierung komplexer Werkzeugwege, sie sind von Vorteil beim parallelen Erzeugen mehrerer NC-Operationen, dienen bei Konstruktionsänderungen schon programmierter Teile für schnelle und gleichzeitige Neuberechnungen sowie zur schnellen Generierung einzelner Werkzeugwege.

Die Anwender können weiterhin in SolidWorks arbeiten, während im Hintergrund Werkzeugwege durch den HSMWorks Aufgabenmanager ermittelt werden.

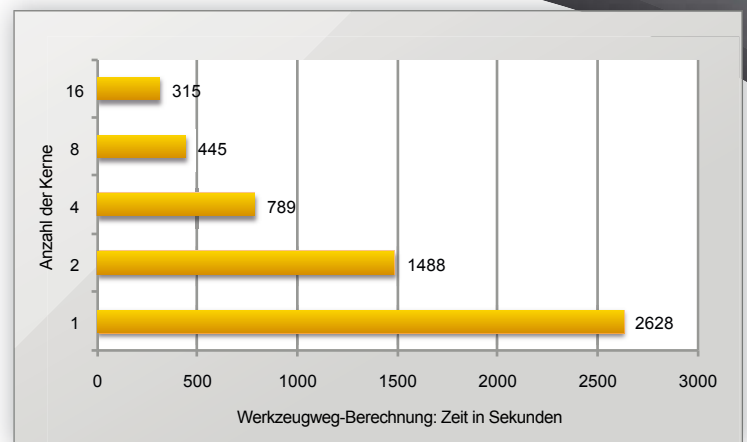

Distributed CAM >> Verteiltes CAM

HSMWorks Distributed CAM >> Verteiltes CAM ermöglicht es Benutzern noch schneller auf Veränderungen zu reagieren. Automatisch werden nicht ausgelastete freigegebene PC's im lokalen Netzwerk zur Werkzeugwegberechnung genutzt und somit die Rechenzeit nochmals reduziert. Distributed CAM wird automatisch durch HSMWorks verwendet, wenn dies auf ausgewählten PC's installiert ist. Es erfordert keine zusätzliche Installation oder Interaktion durch den Anwender.

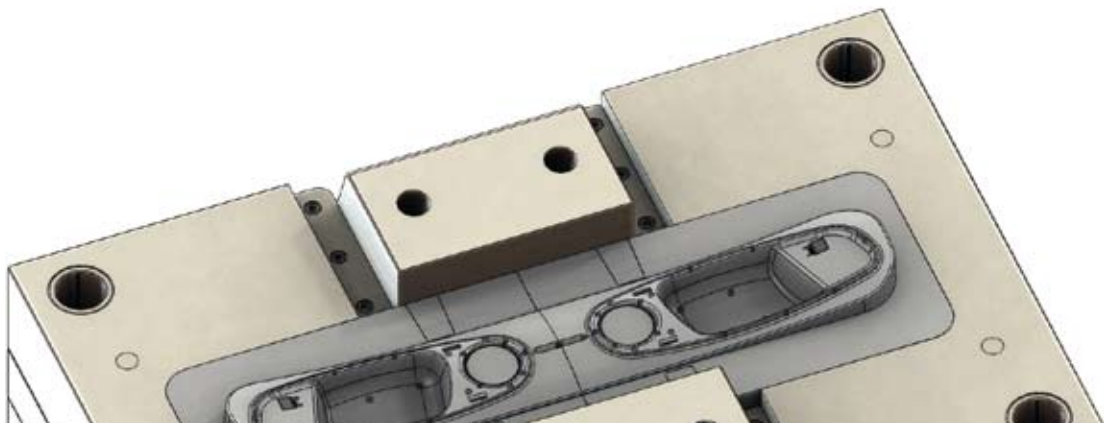

SolidWorks® 3D Design Software

SolidWorks 3D Design Software kann Ihnen helfen, bessere Produkte schneller zu entwerfen. Wenn Sie eine Idee, für ein tolles Produkt, haben gibt SolidWorks Ihnen die Funktionen, um es in kürzester Zeit zu konstruieren und designen und dies zu niedrigen Kosten.

SolidWorks verfügt über eine intuitive Benutzeroberfläche, die Konstruktions-Design-Effizienz deutlich erhöht. SolidWorks verbessert die Produktivität der Anwender durch die automatische Erkennung und durch Lösungsvorschlägen bei der Modellierung.

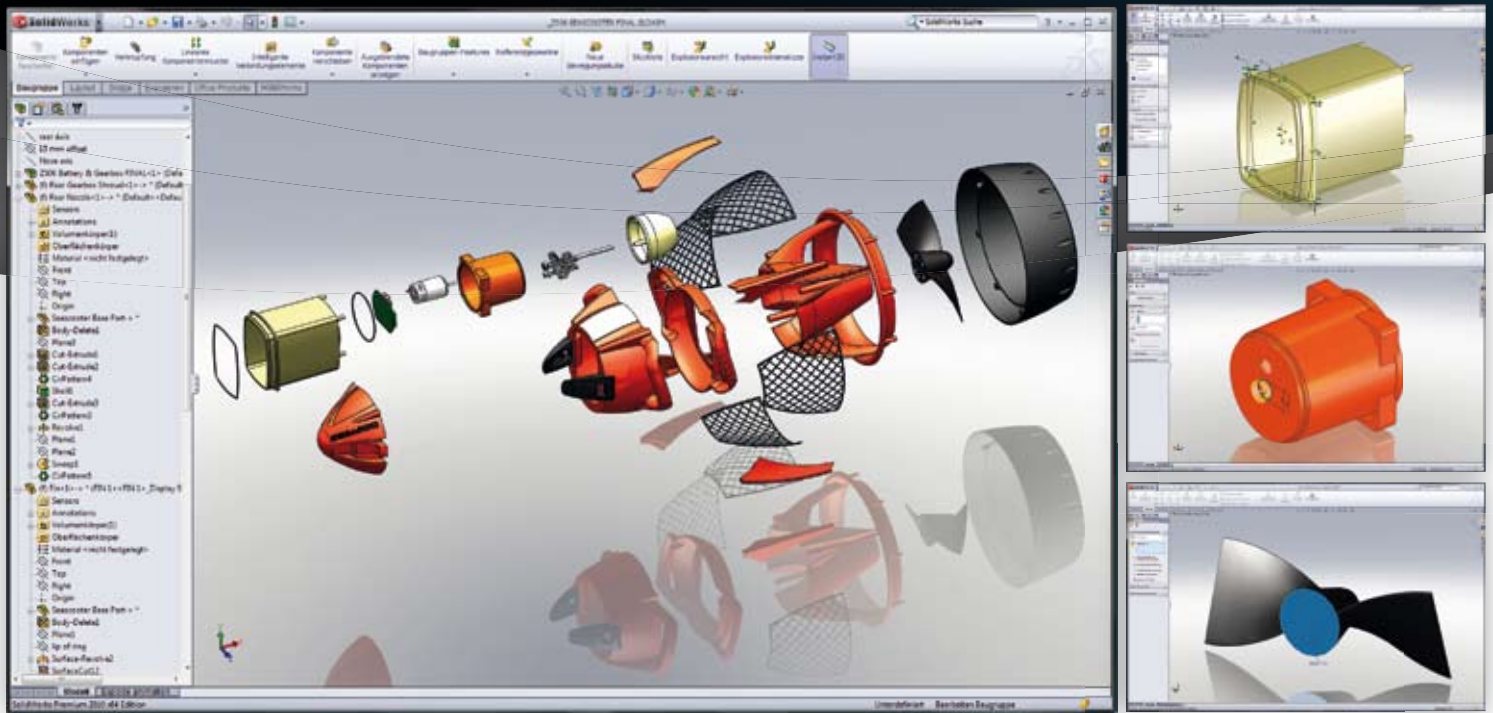

SolidWorks® gibt Ihnen die Werkzeuge, um es richtig auf dem Bildschirm aufzuzeigen, dies spart Zeit und Kosten bei Prototypenerstellungen, Wiederaufarbeitungen und Änderungen

Der schnellste und einfachste Weg zum Erstellen und Ändern von 3D-Bauteil-Geometrien

Instant 3D ist der schnellste und einfachste Weg zum Erstellen und Ändern von 3D-Bauteil-Geometrien. Einfaches Klicken und Ziehen um präzise zu Vergrößern, Verkleinern und Auswählen zu treffen oder zu Bearbeiten. Während Sie Ihren Entwurf zur Produktion vorbereiten, verwenden Sie den DimXpert um genaue 2D Zeichnungen (oder Zeichnungs Daten) zu erzeugen. So stellen Sie sicher, dass beim Herstellen alle Informationen vorliegen und Diese entsprechend verständlich sind.

Aussergewöhnliche CAD Fähigkeiten

SolidWorks 3D-Design-Software hilft, bessere Produkte schneller zu konstruieren. Als Module stehen Blech-, Schweiß- und Formenbau-Werkzeuge zur Verfügung. Modellierung durch zusätzliche Funktionen an Oberflächen und komplexen Formen. Verbessern Sie die Ästhetik, Ergonomie und Verwendbarkeit von Produkt-Designs. Die Freiform Funktion macht die Konstruktion neuer Geometrie oder das Importieren und Bearbeiten von neuen Oberflächen, einfach und intuitiv.

Arbeiten Sie einfacher, flexibler
und schneller

Optimale Bildschirmdarstellung

SolidWorks gibt Ihnen die Werkzeuge, um Baugruppen richtig auf dem Bildschirm zusammen zu fügen. Hierdurch arbeiten Sie wirtschaftlich ob beim Prototyping, bei Neukonstruktionen oder Änderungen.

Verbinden Sie Teile durch Wählen einzelner Oberflächen, Kanten, Kurven, und Scheitelpunkte. Erstellen Sie mechanische Beziehungen zwischen den Komponenten. Störungsverhalten, Kollisionen und Lochausrichtungen werden geprüft. Verknüpfungen von Bewegungen von Riemenscheiben und Zahnrädern. Automatisches Baugruppenerstellung, Automatisierung von häufig verwendeten Komponenten, geeignete Hardware und die erforderlichen Funktionen, sowie das Verwenden von MateXpert bei Konflikten um Diese zu reparieren oder einzuschränken.

Import / Export von Daten

Einfaches Ein- und Auslesen interner und externer Daten. SolidWorks unterstützt das Einlesen und die Ausgabe von DWG, DXF™, Pro / ENGINEER®, IPT (Autodesk Inventor®), Mechanical Desktop®, Unigraphics®, PAR (Solid Edge®), CADKEY®, IGES, STEP, Parasolid, SAT (ACIS), VDA-FS, VRML, STL, TIFF, JPG, Adobe® Illustrator®, Rhinoceros®, IDF und HSF (Hoops) Formaten.

Konstruktion und Design

Mit SolidWorks können Sie importieren Teilegeometrie in IGES, STEP, Parasolid®, ACIS® und andere Formate einlesen und bearbeiten. Erstellen, Bestätigen und Ausführen ihrer Formentwürfe und Sie verringern somit Herstellungsfehler bei Verwendung diverser Konstruktionswerkzeuge und Kontrollfunktionen. Extrem schnell werden aus dem Entwurf, Kerne und Kavitäten, Baugruppenkennzeichnungen, usw.



Eine vollständig integrierte CAM-Lösung für SolidWorks®

HSMWorks ist von Grund auf entwickelt, und nur innerhalb von SolidWorks funktionsfähig und dies auf modernster Software-Architektur. Unser gesamter Fokus und Engagement auf bzw. für SolidWorks ermöglicht es uns, die beste CAM Integration in SolidWorks zu bieten. Erfahrene SolidWorks-Anwender werden sich wie zu Hause fühlen und schnell in der Lage sein, mit HSMWorks qualitativ hochwertige

Werkzeugwege, innerhalb von Minuten, zu erzeugen. Neue Anwender werden von den unübertroffenen 2D- und 3D-CAD-Funktionen die SolidWorks bietet profitieren. Sie können ihre über den CAM-Prozess erworbenen Kenntnisse schnell und einfach erweitern. Dies führt zu einer verbesserten Qualität und einem hochwertigerem Design sowie einer Verkürzung der Produktions- und Entwicklungszeiten.

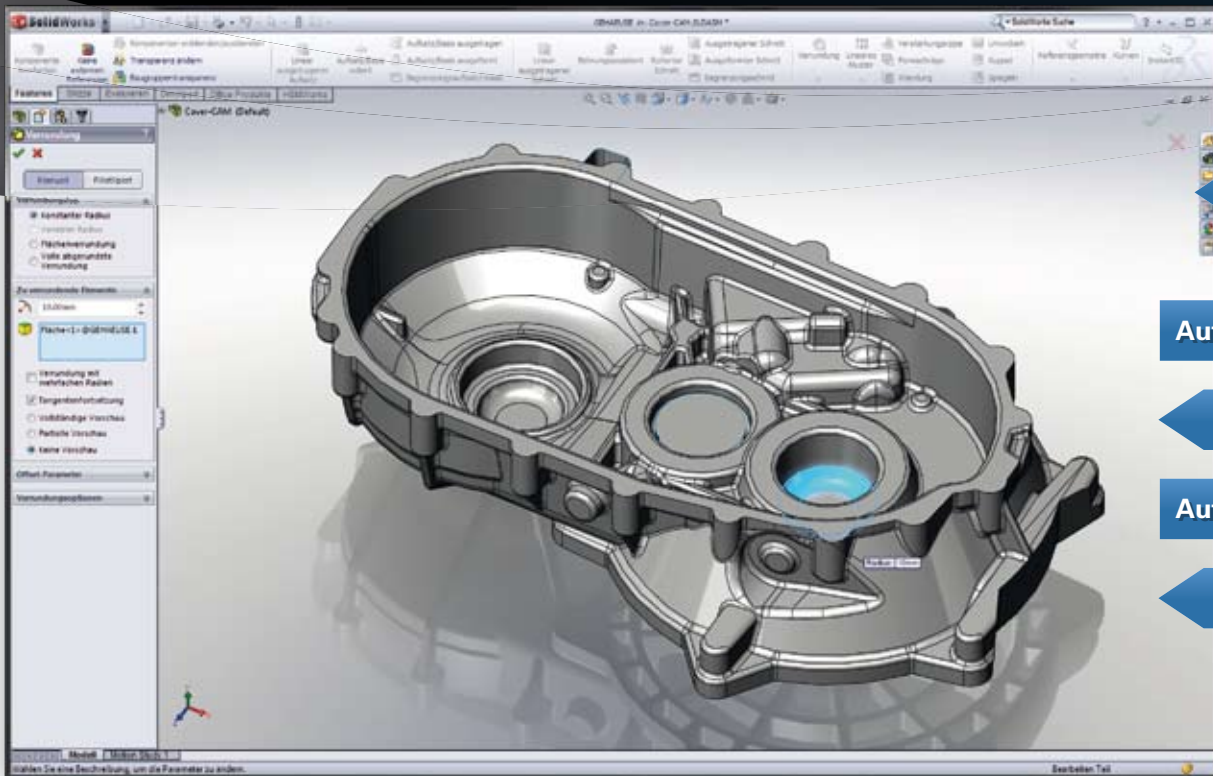

Nahtloser

Automatische Werkzeug

Fertigungsverbesser

Automatische Werkzeug

Fertigungsverbesser

SolidWorks 3D Design Software kann Ihnen helfen, bessere Produkte schneller zu entwerfen

Erleben Sie den reibungslosen Übergang vom CAD- zum CAM-Part

Definition der Bearbeitungs-Geometrie und Parameter durch die direkte Auswahl vom SolidWorks Modell, ermöglicht HSMWorks eine Beibehaltung der vollen Assoziativität zwischen SolidWorks Modellen und NC-Bearbeitungen. Änderungen am Modell werden automatisch in den Werkzeugbahnen wiedergespiegelt. Späte Entwurfänderungen bedeuten nicht mehr, dass Liefertermine auf äußerste Fristen fallen oder dass Programmierfehler in letzter Minute auftreten.

Zertifiziertes SolidWorks® Gold Partner Produkt

HSMWorks hat das höchste Niveau der SolidWorks-Zertifikate erhalten, das Gold Partner Produkt-Zertifikat. Solidworks Gold Partner Zertifizierung gewährleistet, dass HSMWorks mit der neuesten Version von SolidWorks Software arbeitet. HSMWorks erfüllt oder übertrifft alle Standards für Gold Partner und bietet eine beispiellose Integration und eine unübertroffene SolidWorks-Anwendungserfahrung.



Volle Assoziativität zwischen den Modellen und den Bearbeitungs-Operationen

Übergang

Weg-Neuberechnung

ung

Weg-Neuberechnung

ung

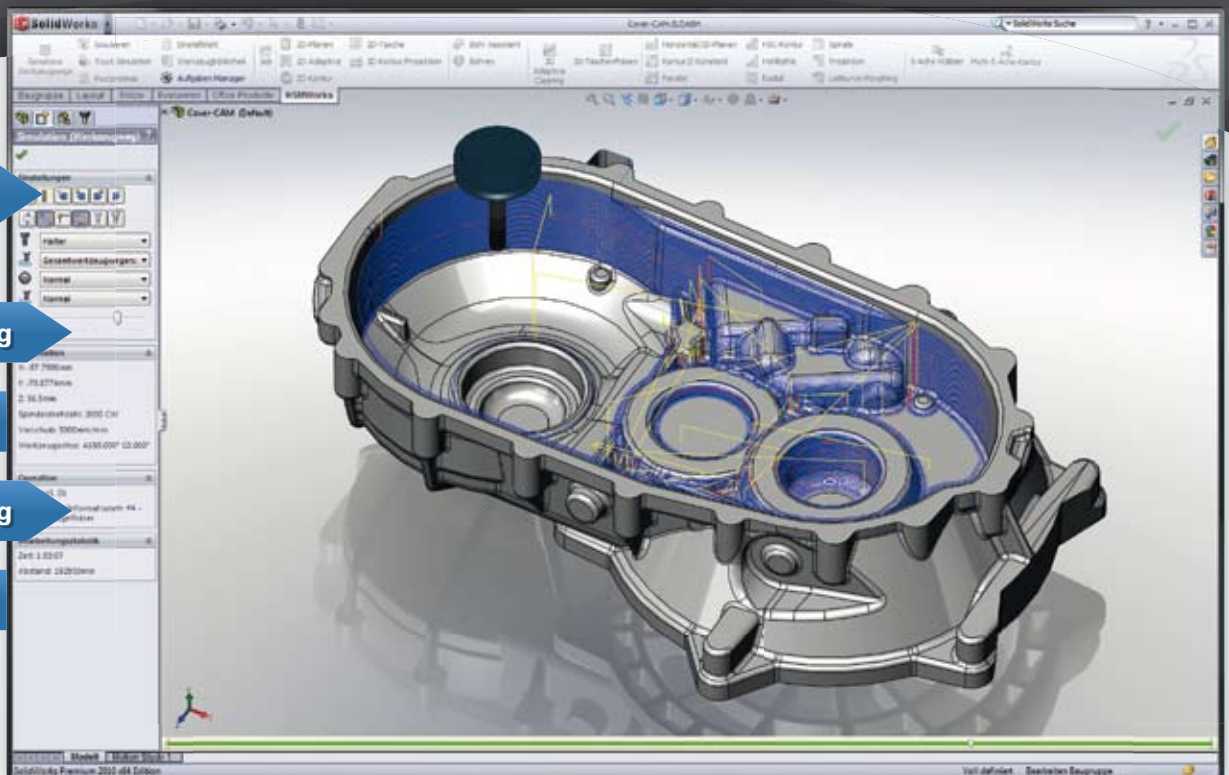

HSMWorks ist von Grund auf entwickelt worden, um in SolidWorks zu arbeiten

Die wesentlichen Vorteile von HSMWorks:

- Sofortige Verbindung mit dem CAD-Modell
- Keine Datenübersetzungsfehler
- Weniger Dateien zu verwalten
- Überlegene CAD-CAM Funktionen
- Geringe Ausbildung-Schulungskosten
- Aussergewöhnliche Bearbeitungsflexibilität

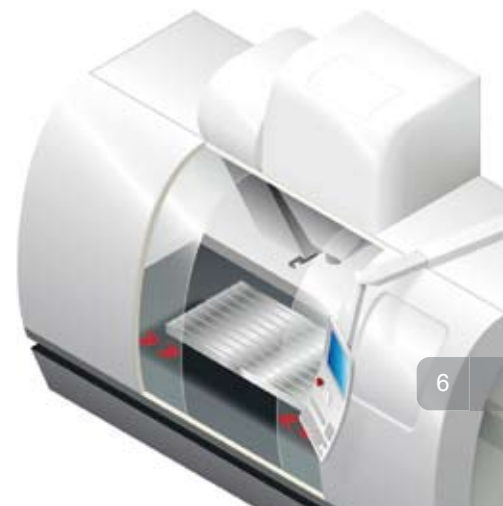

2D / 2½D Fräsen

2D Bearbeitung kann von sehr einfach zu sehr kompliziert verlaufen. HSMWorks schließt alle Werkzeuge ein, die Sie zur präzisen Steuerung von 2D Bearbeitungen brauchen, einschließlich der Ein/Aus und Verbindungs-Übergänge zwischen den Werkzeugwegen.

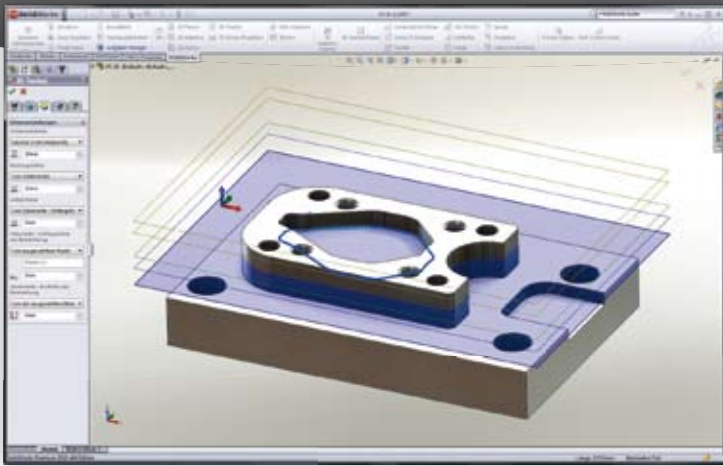

Konturbearbeitung

Verwenden Sie HSMWorks zur einfachen Bearbeitung von 2D- und 3D-Konturen. Kontrolle von Einfahrt- und Ausfahrtbedingungen mit oder ohne Werkzeug-Radius-Korrektur. Wählen Sie mehrere Schrupp- und Schlicht-Bewegungen und multiple Tiefenzustellungen für jede Kontur. Bearbeite offene und geschlossene Konturen, ohne zusätzliche Geometrien zu erzeugen und beseitige scharfe-Ecken-Bewegungen mittels Glättung.

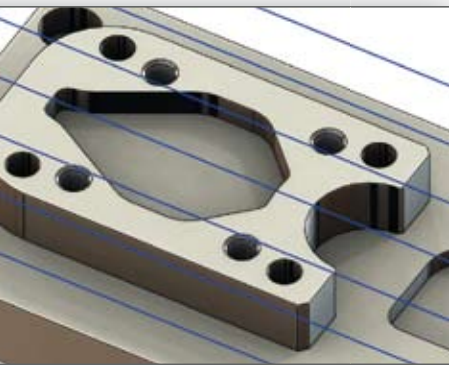

Schlichtbearbeitung

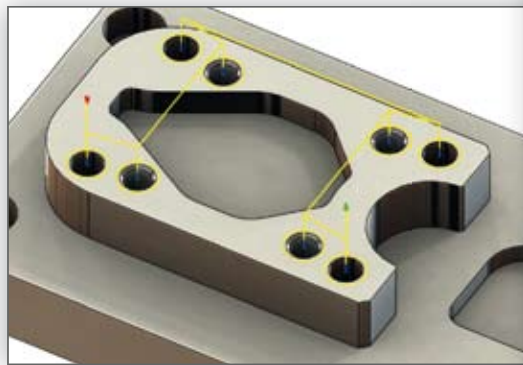

Bohren

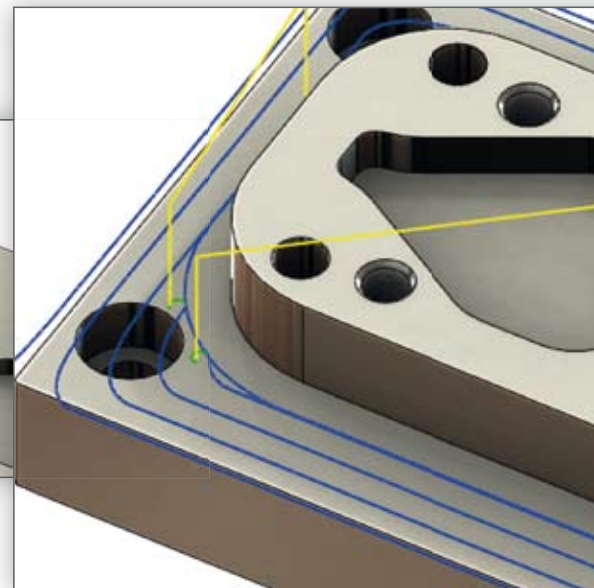

Taschenbearbeitung

Werkzeugwege bei Taschenbearbeitungen ob geschlossen, mit oder ohne Inseln. Die Einfahrt, ob Helix, Rampe, Eintauchen oder vorgebohrte Position, kann überall auf dem Modell ausgewählt bzw. gesetzt werden. Die spezielle High-Speed-Option erzeugt glatte Werkzeugwege, die ein maximales Werkzeug Engagement ermöglichen, sowie deutlich höhere Vorschübe, eine Reduzierung von Bearbeitungszeit und Werkzeugverschleiß.

- Bohren und Zyklenzuweisung
- Planen
- Taschenfräsen
- Adaptive Clearing
- Konturbearbeitung
- 3+2 Bearbeitungen

Bohren und Bohrungserstellung

HSMWorks beinhaltet leistungsfähige Funktionen zur Erzeugung von Bohr-, Senk- und Gewindeschneidoperationen. Alle Operationen werden optimiert, um Werkzeugwege und Gesamt-Zykluszeit zu minimieren. Sowohl Standard- als auch kundenspezifische Zyklen sind für alle Punkt-zu-Punkt-Anwendungen verfügbar, einschließlich Anbohren, Bohren, Tieflochbohren mit Spanbruch sowie sonstige Bohrzyklen.

Bohr-Assistent

Mit dem Bohr-Assistent von HSMWorks vereinfachen Sie komplexe Bohrarbeiten durch die Analyse der Bauteilgeometrie und zur automatischen Identifizierung von Löchern zum Bohren, Senken und Gewindeschneiden.

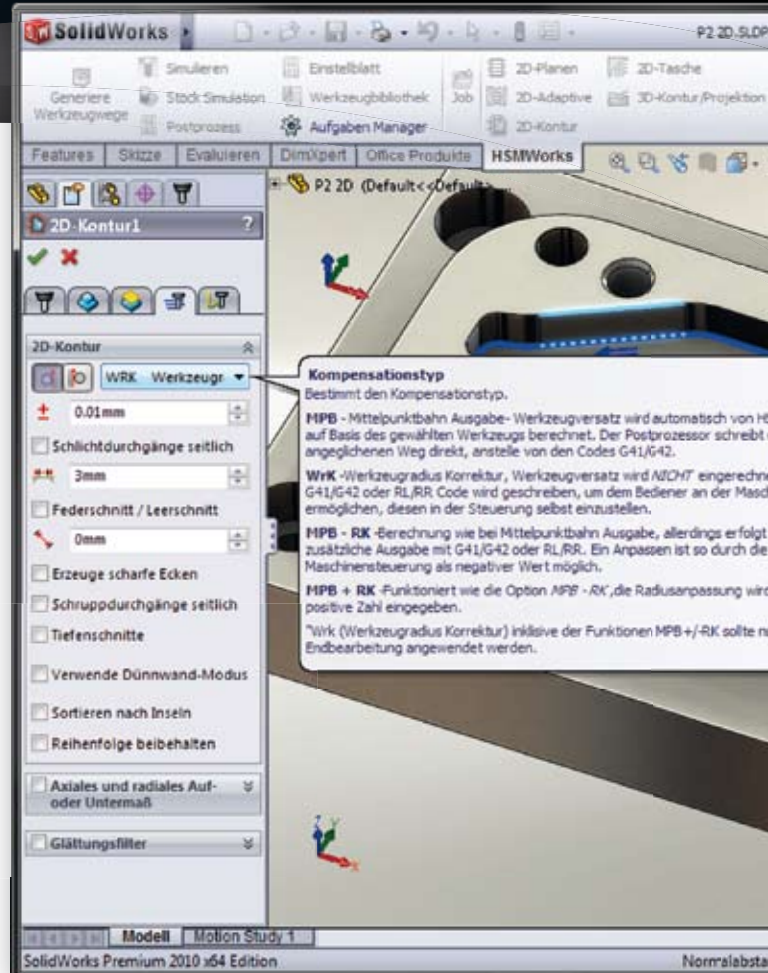

Ständige und komplette Werkzeugweg-Kontrolle

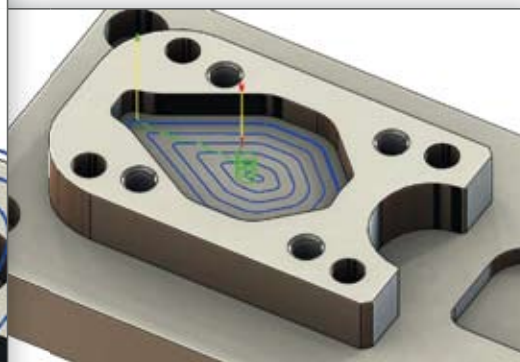
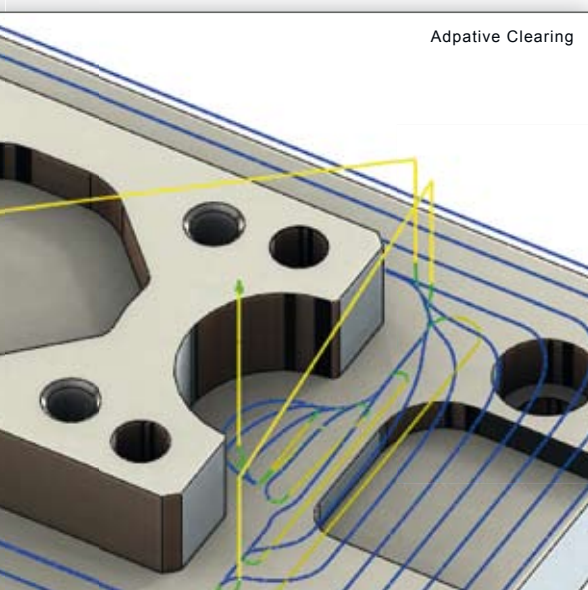

Taschenbearbeitung

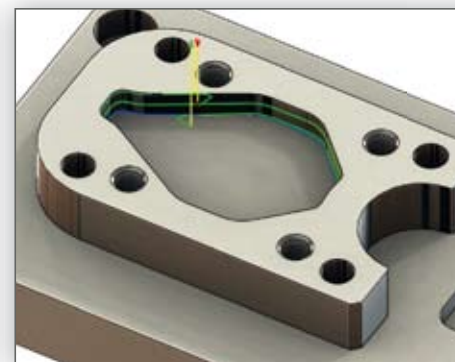

Konturbearbeitung

3D Fräsen

HSMWorks steht für High Speed Machining. Das Hauptziel des High Speed Machining ist die Minimierung der Laufzeit. Andere Faktoren, einschließlich der Oberflächengüte und Werkzeug- bzw. Maschinen-

standzeit, sind ebenso wichtig. HSMWorks Werkzeugwege optimieren, durch diese Faktoren, die Zyklus Zeiten, die Oberflächenqualitäten und die Werkzeug- und Maschinenstandzeiten.

"Best-in-Class" 3D Strategien

HSMWorks ist bestrebt, die kürzesten und glattesten Werkzeugwege zu erzeugen, was zu reduzierten Bearbeitungszeiten, verbesserter Oberflächengüte, weniger Werkzeugverschleiß und Verlängerung der Lebensdauer von Werkzeugmaschinen führt.

Zusätzlich zu den traditionellen Taschen-Schrupp-Strategien setzt HSMWorks auf innovative Features wie das Adaptive Clearing. Die Strategie reduziert die Schrupp-Zeit von 40% und mehr und erhöht die Standzeit des Werkzeugs um einen Faktor von 10, in Abhängigkeit von der Härte des Materials.

Schlichte Werkzeugwege folgen den Bauteiloberflächen um die endgültige Kontur/Form zu erstellen. Viele Bearbeitungs-Strategien stehen dem Anwender zur Bauteilprogrammierung zur Verfügung. HSMWorks bietet überlegene Schlicht Technologien. Die glatt und tangential verlaufenden Ein- und Ausfahrbewegungen halten das Werkzeug dynamisch im Eingriff, um so den Verschleiß zu reduzieren.

- Tasche
- Adaptive Clearing
- Kontur / Z-Konstant
- Parallel
- Hohlkehle
- HSC-Kontur
- Spirale
- Radial
- Horizontal / 3D-Planen
- 3+2 Bearbeitung
- Alle Strategien mit Restmaterialfunktionen

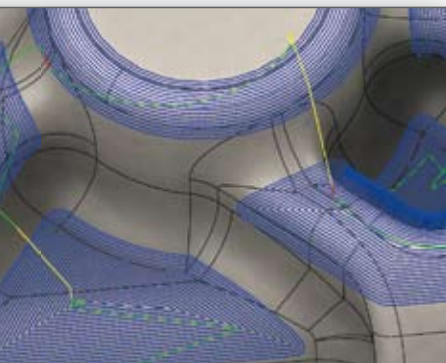

HSC-Kontur

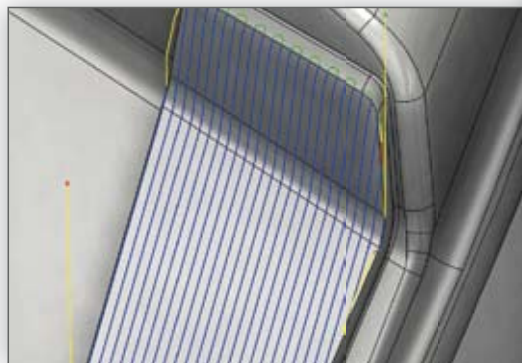

Parallel

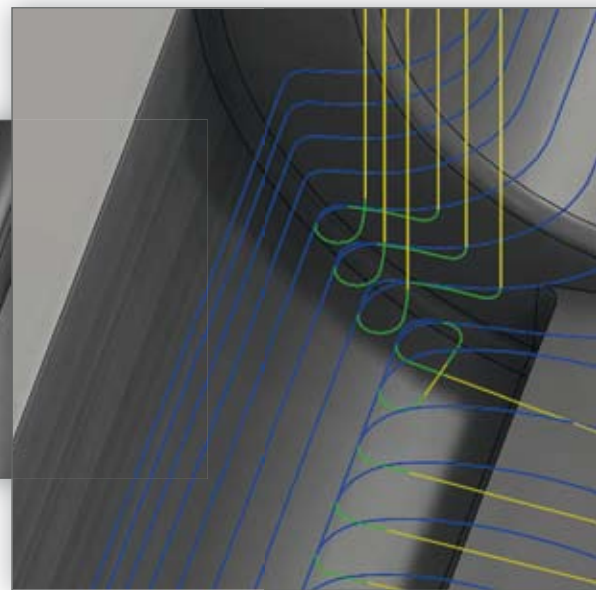

Hoch-Geschwindigkeits-Bearbeitung für Jedermann

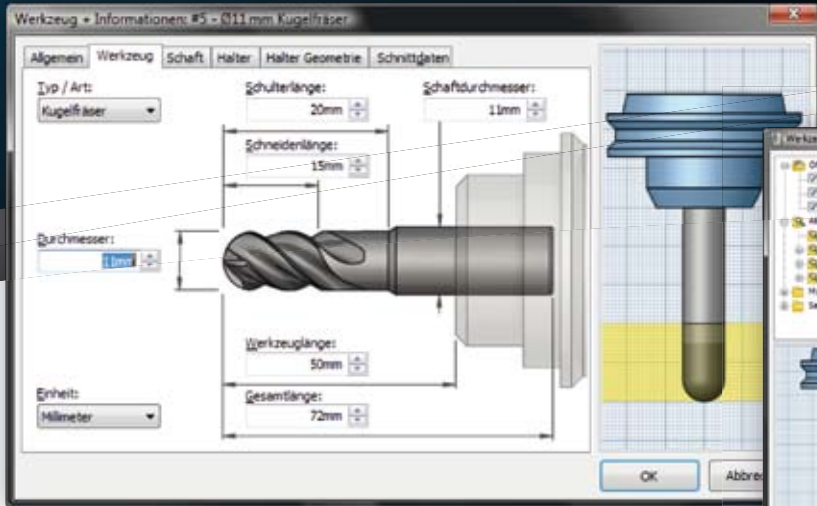

Definieren Sie alle relevanten Werkzeugparameter in der HSMWorks Werkzeug Bibliothek

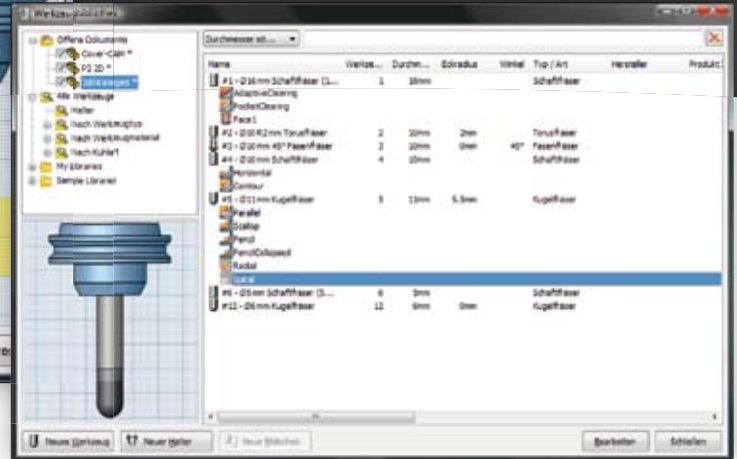

Verwalten Sie Werkzeuge und Halter mit der HSMWorks Werkzeug-Bibliothek

Werkzeug-Bibliothek

Werkzeuginformationen können direkt bei der Anwendung in die HSMWorks Werkzeug Bibliothek eingegeben werden oder aus Werkzeugdatenbanken importiert werden. Unterlagen für die Produktion, darunter eine Werkzeug-Liste werden automatisch generiert und können in einer Reihe von verschiedenen Formaten, darunter HTML, XML, Excel- und Word-Dokumente exportiert werden.

3+2 Bearbeitung

Alle 2D- und 3D-Strategien werden bei den 3+2 Bearbeitungen (5-Achsen-Positionierung) unterstützt. Dies geschieht durch Drehen des Teils oder des Maschinenkopfes in Kombination von A, B, oder C-Achsen Bewegungen. Erstellen Sie 3+2 Operationen einfach durch Auswahl einer neuen Werkzeug- bzw. Arbeitsebene, der jeweiligen Bearbeitung. HSMWorks findet automatisch die wirksamste Drehung um das Teil entsprechend auszurichten. Nachdem dies eingestellt ist, stehen alle Bearbeitungsstrategien zur Verfügung. Werkzeug- und Halter-Kollisionsüberwachung für alle Strategien, die dies unterstützen.

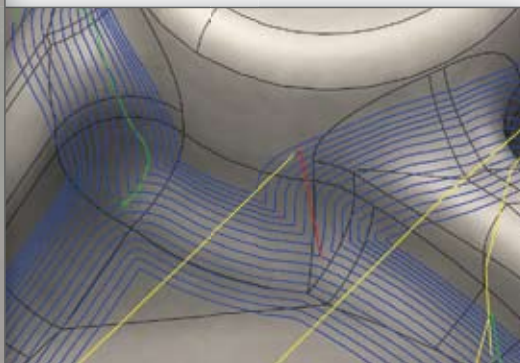
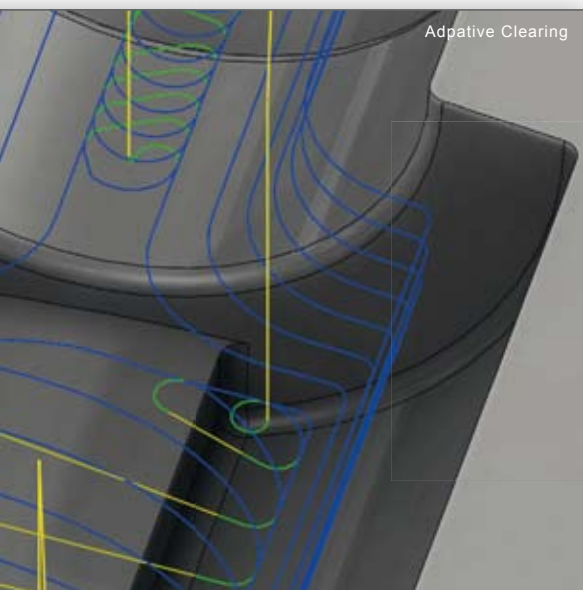

Hohlkehle

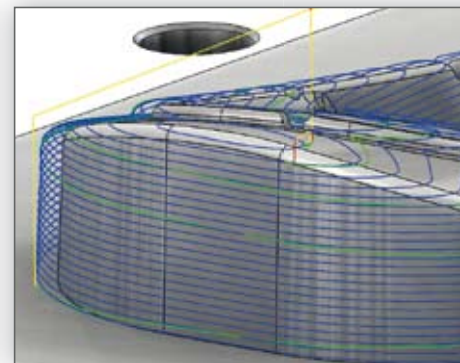

Kontur

Multi-Achsen-Fräsen

HSMWorks integriert nahtlos die Multi-Achsen-Simultanbearbeitung in seine Fräsen und Fräsen/Drehen Umgebung. Dies geschieht mit dem gleichen intuitive Ansatz zur Programmierung wie in unseren 2D/3D Bearbeitungs-Strategien. Multi-Achs-Bearbeitung ist traditionell als eine

fortschrittliche Technologie betrachtet worden welche sich am Besten der Luftfahrt-und Automobilindustrie angepasst hat. HSMWorks verbessert die Fertigungsbearbeitung durch den Abbau dieser Barrieren und macht Multi-Achsen-Bearbeitung für jedermann zugänglich.

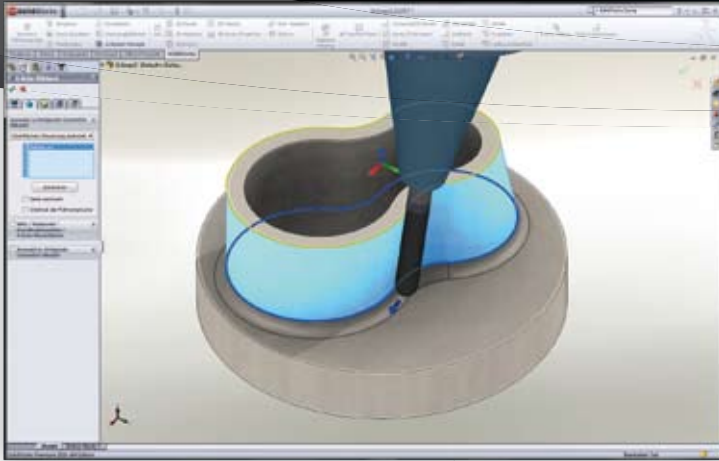

3D-Werkzeugweg Tilting (Auslenken)

Viele Teile enthalten tiefe Konturbereiche und kleine Radien, die mit kleinen Durchmesserwerkzeugen bearbeitet werden müssen. Mit HSMWorks können diese Bereiche effektiv durch automatisches Kippen (Auslenken) des Werkzeugs und Halters, vom Werkstück weg, bearbeitet werden. So können kürzere Werkzeuge verwendet werden um Vibrationen zu reduzieren und Durchbiegungen zu vermeiden.

Multi-Achsen-Simultan-Bearbeitung

HSMWorks bietet eine Reihe von Multi-Achsen-Strategien, die dem Programmierer eine produktive Lösung, zur einfachen Erstellung von hoch effizienten Multi-Achsen-Werkzeugwegen mit fortgeschrittener Kollisionskontrolle für die komplexesten 3D-Modelle liefert.

- Wälzen
- Multi-Achsen-Kontur
- Flow-Strömungsfräsen
- 3D-Tilt-Werkzeugweg

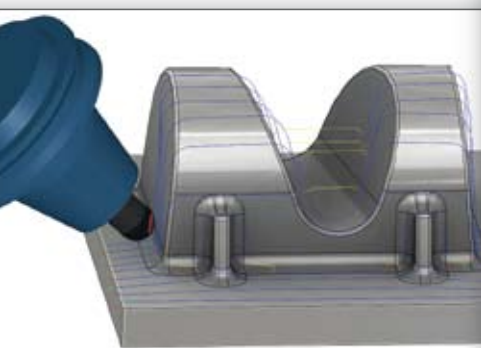

3D-Werkzeugweg Tilting

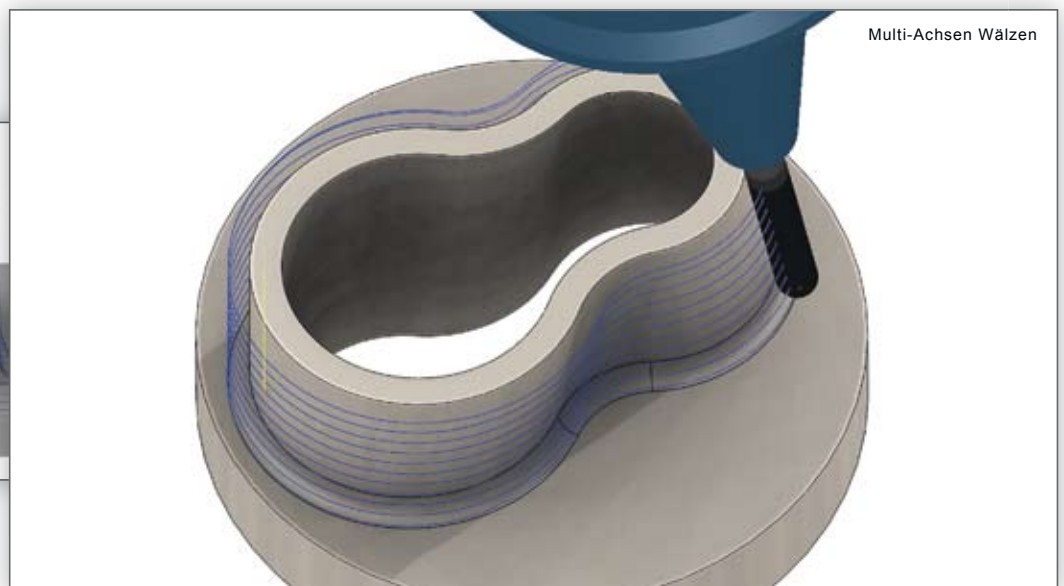

Drehen

Ob Sie ein CAM-System suchen, welches Ihnen hilft, Ihre Produktivität mit traditionellen Drehoperationen wie Schrupp-, Stech- oder Schlichtbearbeitungen zu erhöhen, oder Sie starten mit der

vollen Nutzung Ihres Multi-Achsen-Bearbeitungszentrums. HSMWorks hilft Ihnen durch Erzeugung von Drehwerkzeugwegen höchster Qualität.

Traditionelles Drehen

HSMWorks verfügt über alle herkömmlichen Dreh-Werkzeugwege, einschließlich Schlichten, Schruppen, Bearbeitung mit Festzyklen oder erweiterte Werkzeugwege wie Stechen, Bohren und Profilieren. Für das Bohren und zur Locherstellung wählen Sie zwischen vorprogrammierten Bearbeitungszyklen und Festzyklen, oder verwenden eine Kombination aus Beidem.

Zwillings-Revolver, Mehrspindel und Drehfräsen*

HSMWorks unterstützt die Programmierung von Zwillings-Revolvern und Zwillings-Spindel-Drehautomaten mit all den traditionellen Drehoperationen. Fräsen / Drehen Operationen werden unterstützt, wenn sie mit der HSMWorks 2D-oder 3D-Fräsen Option kombiniert wird.

(*) Verfügbar in 2011

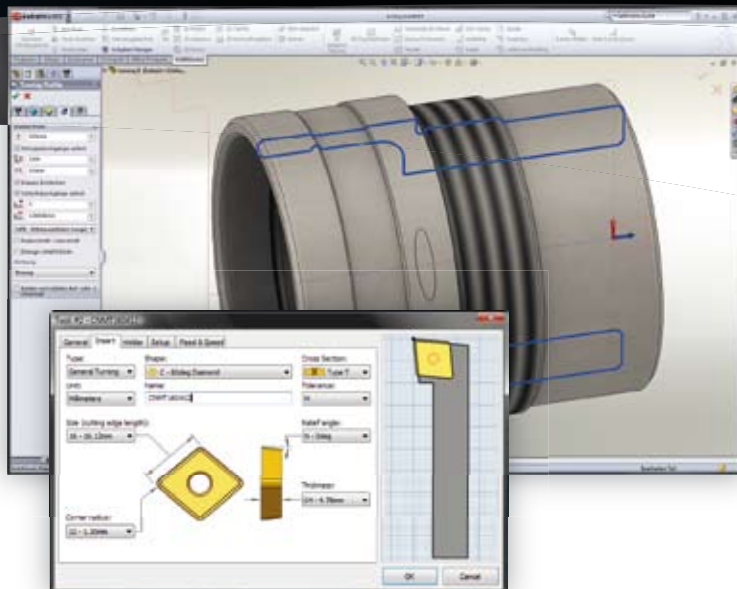

- Schlichten
- Stechen
- Schruppen
- Bohren
- Profilieren
- Trennen

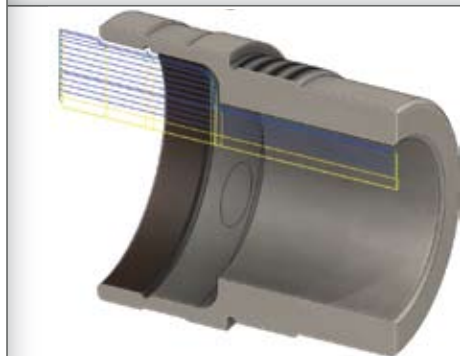
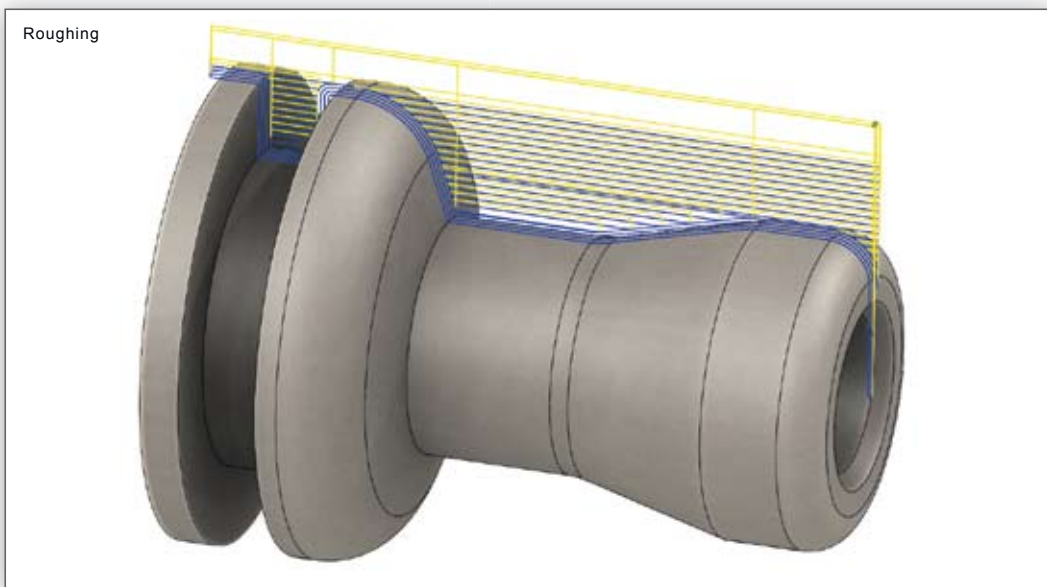

ID Roughing

Zusätzliche Funktionen in HSMWorks

HSMWorks besitzt eine integrierte Simulation und Überprüfungsfunktionen, die es dem Benutzer ermöglichen die erzeugten Werkzeugwege zu inspizieren und im direkten Verhältnis mit dem Solidworks Modell zu prüfen. Die generalisierten Postprozessoren können durch den Anwender oder Händler angepasst werden, um NC-Codes für jede

CNC-Steuerung zu generieren. Der im HSMWorks enthaltene NC-Code-Editor, modernster Art, kann für die manuelle Bearbeitung verwendet werden. G-Code-Verifikation und die Übertragung der generierten CNC-Programme gehören ebenso zum Umfang.

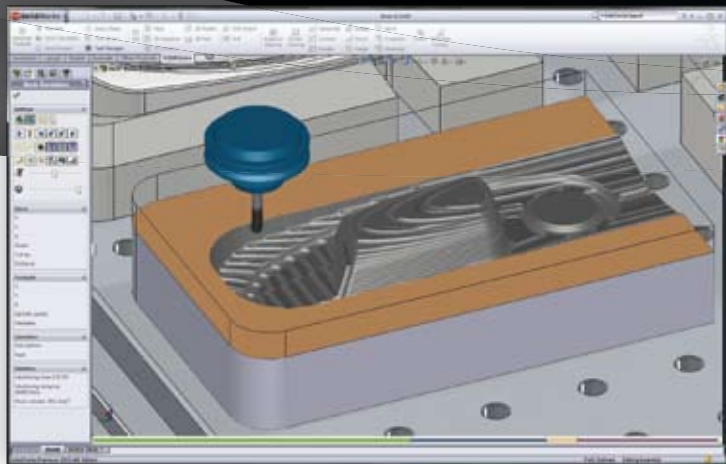

Rohteilsimulation

Eine integrierte Volumen-Rohteil-Simulation ermöglicht es dem Anwender zu sehen, ob das ganze Rohteilumfang entfernt wird und um automatisch eine Werkzeug-Schaft-Halter- und Spannmittel-Kollisionsüberprüfung durch zu führen. Das daraus resultierende Volumenmodell kann durch Einfärben der Oberflächen Werkzeug abhängig kontrolliert und geprüft werden. Das Modell kann durch Einbringen von dynamischen Schnitten inspiziert werden.

Durch das Vergleichen von Fertigmodell mit Fräsmodell werden Restmaterialbereiche farblich gekennzeichnet. 3+2 Bearbeitung wird unterstützt und mehrere Werkzeugwege können in einem einzigen Vorgang überprüft werden.

Werkzeuglisten, Einstell-Blätter, usw.

Unterlagen für die Produktion, einschließlich der Werkzeuglisten und Einstell-Blätter, werden automatisch generiert und können in einer Reihe von verschiedenen Formaten, darunter HTML, XML, Excel- und Word-Dokumente exportiert werden. Fertigungs begleitende Dokumente werden von HSMWorks mit einem hohen Maß an Flexibilität und benutzerspezifischen Anpassungen generiert.

Post Prozessoren

Kein CAM-System ist komplett ohne Post-Prozessor. Dem Ready-to-Run-Code für ihre Maschine, Steuerung und Programmierstil. HSMWorks nutzt flexible, offene und außergewöhnlich schnelle Postprozessoren um diese kritische Aufgabe zu bewältigen.

Die HSMWorks Postprozessoren basieren auf der Standard-Programmiersprache JavaScript. Somit sind Vor-Ort-Anpassung von Kunden und Händlern möglich, wodurch die Postprozessor Entwicklungszeit bedeutsam verringert wird.

HSMWorks enthält zahlreiche generische Postprozessor-Konfigurationen. Jeder Post-Prozessor ist individuell auf die spezifischen Anforderungen des Anwenders anpassbar. Unser Ziel ist es 100% "Ready-to-Run-Codes" für Ihre Maschine zu erstellen.

- Fanuc
 - Heidenhain
 - Haas
 - Hurco
 - MillPlus
 - Okuma
 - Siemens
 - Yasnac
- und viele mehr

Werkzeugweg Simulation

Nach Erstellen eines Werkzeugweges, durch den Anwender, kann das Ergebnis mit dem integrierten Backplot aufgezeigt und kontrolliert werden. Die Kontrolle schließt Simulationsgeschwindigkeit und -Richtung, die Darstellbarkeit des Werkzeugs, Schafts und Halters sowie die Einfärbungen von Eilgängen und Schneidbewegungen ein.

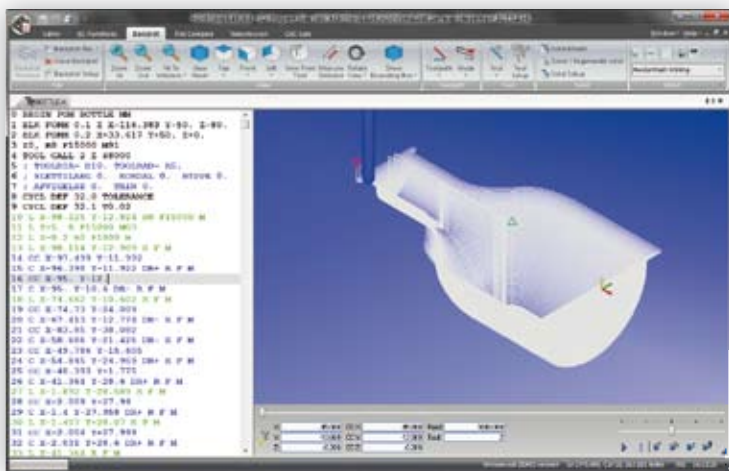
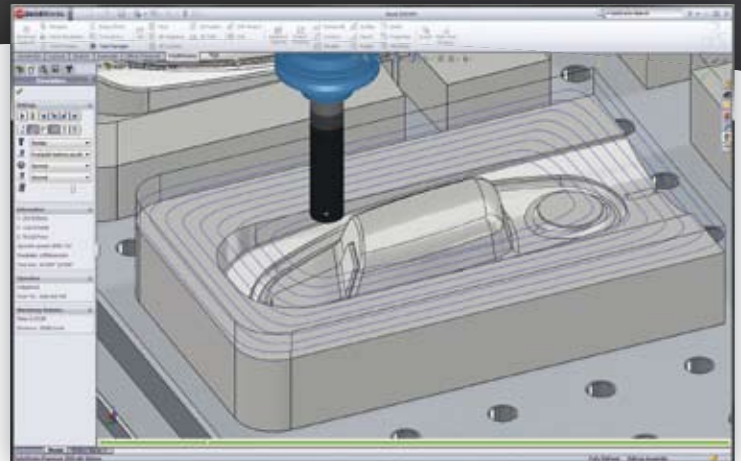

HSMWorks Editor

HSMWorks beinhaltet de HSMWorks Editor zum Prüfen von manuell programmierten NC-Dateien. HSMWorks Editor bietet eine Reihe von CNC-Code spezifische Funktionen einschließlich NC-Satz-Nummerierung/-Neunummerierung, XYZ-Entfernungsmesser und Dateivergleich. HSMWorks Editor verfügt über ein DNC-Verbindung für eine zuverlässige RS-232-Kommunikation mit einer Vielzahl von CNC-Steuerungen.

Maschinensimulation*

Die Maschinensimulation erkennt Kollisionen zwischen allen Werkzeugmaschinen-Komponenten wie Achsenschlitten, Rundtische, Revolvern und Spindeln, Werkzeugwechslern, Spannmittel etc.

HSMWorks verwendet ein SolidWorks Modell Ihrer Werkzeugmaschine um mögliche Kollisionen zu erkennen, so dass eine leichte Modifizierung oder neue Maschinenkonfigurationen direkt in SolidWorks möglich ist.

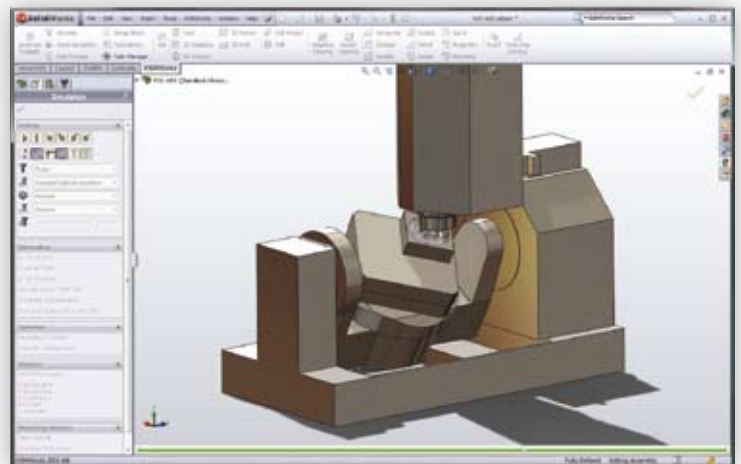

(*) Verfügbar in 2011

Weitere Informationen unter
www.hsmworks.de oder
www.hsmworks.com

HSMWORKS
Die CAM-Lösung für SolidWorks

Teststellung von HSMWorks

Eine voll funktionsfähige Testversion von HSMWorks erhalten Sie bei Anfrage unter www.hsmworks.de oder www.hsmworks.com.

HSMWorks ist in 3 Versionen verfügbar:

- HSMWorks für SolidWorks
- HSMWorks Standalone Standard
- HSMWorks Standalone Professional

HSMWorks für SolidWorks ist für Kunden, die bereits über SolidWorks verfügen, und die Funktionen als Add-in in jede bestehende SolidWorks ab 2008 oder neuer installiert haben möchten.

HSMWorks Standalone Standard ist für Anwender denen Solidworks Parts - Einzelbauteilbearbeitung genügt.

HSMWorks Standalone Professional beinhaltet Solidworks Parts, Assemblies (Baugruppenbearbeitungen) sowie Zeichnungserstellung.

HSMWorks ist ein eingetragenes Warenzeichen von HSMWorks ApS.
Solidworks ist ein eingetragenes Warenzeichen der SolidWorks Corporation.

Software-Anforderungen

- Microsoft Windows XP, Windows Vista oder Windows 7.
(64-Bit-Versionen werden unterstützt).
- SolidWorks 2008 oder neuer
wenn HSMWorks als Add-in installiert wird.

Hardware-Anforderungen

- 1 GB Hauptspeicher. 2 GB oder mehr wird empfohlen, vor allem wenn mit komplexen Teilen gearbeitet wird.
- Intel oder AMD CPU. Multi-Prozessor und Dual / Quad / Six-Core-CPU's können bei der Berechnung der Werkzeugwege eingesetzt werden.
- Eine Maus mit 3 oder mehr Tasten und einem Scroll-Rad wird empfohlen.
- Internet-Zugang wird empfohlen.

Ihr HSMWorks Vertriebspartner

HSMWORKS
Die CAM-Lösung für SolidWorks

HSMWorks ApS
Kopenhagen,
Dänemark

HSMWorks
Technologie GmbH
Stadtlohn, Germany

www.hsmworks.com
Tel.: +45 70 264 264
info@hsmworks.com

www.hsmworks.de
Tel.: +49 2563 2060-94
info@hsmworks.de